

Versione "CE" senza limitatore di momento  
Versione "CE" sans limiteur de moment  
Versión "CE" sin limitador de momento

"CE" version without moment limiting device  
"CE" Ausführung ohne Überlastabschalteneinrichtung  
Versão "CE" sem limitador de momento

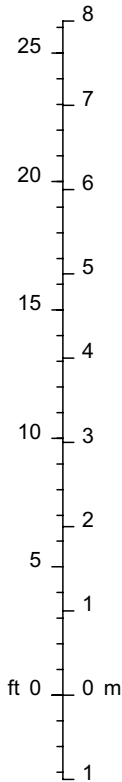

**OPT**

330	220	kg
5,95	7,30	m
730	490	lbs
19'6"	23'11"	ft

990	620	440	kg
1,80	3,40	4,65	m
2180	1370	970	lbs
5'11"	11'2"	15'3"	ft



CO0735

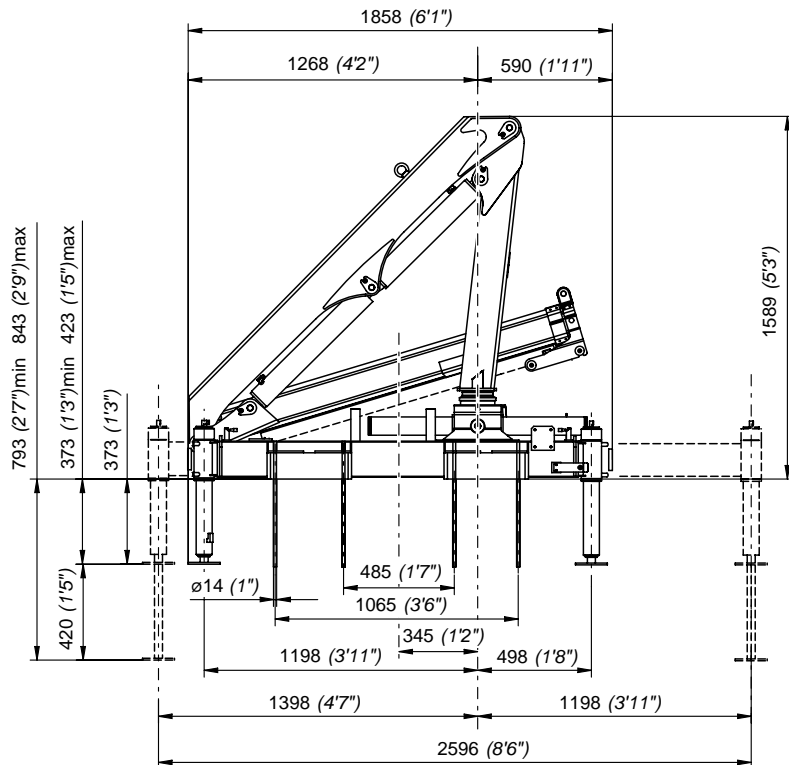
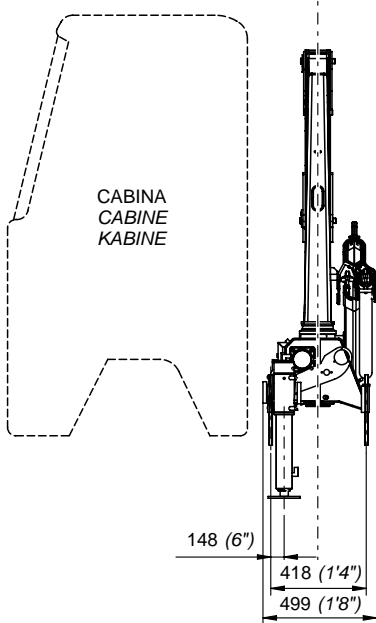

CO0738

St. 31502

I	Caratteristiche tecniche	GB	Specifications			
	Momento massimo di sollevamento	Lifting moment	[kNm]	21,08	[lbs.ft]	152,47
	Momento massimo dinamico all'asse colonna	Maximum dynamic moment at column axis	[daNm]	2853	[lbs.ft]	20637
	Sbraccio massimo (gru STD)	Max. hydr. outreach (STD crane)	[m]	4,65	[ft]	15' 3"
	Allungamento sfilii idraulici	Extensions of hydr. booms	[m]	1,25	[ft]	4' 1"
	Tempo di rotazione (360°)	Time of rotation (360°)	[s]	21	[s]	21
	Coppia massima di rotazione	Maximum rotation torque	[daNm]	311,70	[lbs.ft]	2395
	Velocità di sollevamento (*)	Lifting speed (*)	[m/min]	34	[ft/min]	111'7"
	Numero di sezioni del distributore (gru STD)	Number of control valve sections (STD crane)		5		5
	Capacità serbatoio olio	Oil tank capacity	[l]	21	[gal]	5.5
	Pressione massima di esercizio	Maximum working pressure	[bar]	230	[psi]	3335
	Portata ottimale della pompa	Recommended pump delivery	[l/min]	11	[gal/min]	2.9
	Potenza massima richiesta	Maximum power required	[kW]/[CV]	5/7	[ft.lbs/s]	3700
	Massa gru standard	Mass of standard crane	[Kg]	440	[lbs]	968
	Prolunghe meccaniche: PE51A; PE50B;	Manual extensions: PE51A; PE50B;				

vedi pag. Tab.Pesi P.M.  
see page Weight Mech.Extens.

(\*) E' considerato lo sbraccio massimo della gru base

(\*) The maximum range of the basic crane is considered

F	Caractéristique techniques	D	Technische Eigenschaften			
	Couple de levage	Hubmoment	[kNm]			21,08
	Moment max. dynamique á l'axe colonne	Max. dynamisches Moment an der Säulenachse	[daNm]			2853
	Allongement max. flèche (grue STD)	Max. Ausladung (Standardkran)	[m]			4,65
	Course des télescopes	Auszuglänge der Ausschube	[m]			4,70
	Temps de rotation	Schwenkungszeit	[s]			21
	Couple max. de rotation	Max. Schwenkmoment	[daNm]			311,70
	Vitesse de levage (*)	Hubgeschwindigkeit (*)	[m/min]			34
	Nombre des éléments du distributeur (grue STD)	Zahl der Steuerblocksektionen (Standardkran)				5
	Capacité réservoir huile	Fassungsvmögen des Ölbehalters	[l]			21
	Pression max. de travail	Max. Betriebsdruck	[bar]			230
	Débit de la pompe	Optimale Fördermenge der Pumpe	[l/min]			11
	Puissance max. demandée	Max. Leistung	[kW]/[CV]			5/7
	Masse grue standard	Masse des Standardkrans	[Kg]			440
	Rallonges manuelles: PE51A; PE50B;	Mechanische verlängerungen: PE51A; PE50B;				

voir page Poids Prol.Mécaniques  
siehe Seite Gewicht Mechan.Verlänger.

(\*) Il est en considération l'extension totale de la grue de base

(\*) Es handelt sich um die max. Ausladung des Standardkrans

E	Datos Técnicos	P	Dados Técnicos			
	Momento de elevación	Capacidade máxima de elevação	[kNm]			21,80
	Momento max. dinamico al eje da columna	Capacidade máxima dinamica no eixo da coluna	[daNm]			2853
	Alcance hidráulico máximo de la grúa std.	Alcance máximo do braço telescópico	[m]			4,65
	Anchura de apoyo	Extensão dos estabilizadores	[m]			4,70
	Tiempo de giro (370°)	Tempo de rotação (370°)	[s]			21
	Potencia máxima de giro (en daNm)	Binário máximo de rotação	[daNm]			311,7
	Velocidad de elevación (*)	Velocidade de elevação (*)	[m/min]			34
	Número de las secciones del distribuidor (grúa STD)	Número dos elementos do distribuidor (Grua STD)				5
	Capacidad del deposito de aceite	Capacidade do depósito de óleo	[l]			21
	Presión máxima de trabajo	Pressão máxima de trabalho	[bar]			230
	Caudal recomendado de la bomba	Capacidade da bomba	[l/min]			11
	Potencia máxima demandada	Potência máxima	[kW]/[CV]			5/7
	Peso de la grúa standard	Peso da grua standard	[Kg]			440
	Prolongas mecánicas: PE51A; PE50B;	Prolongas mecánicas: PE51A; PE50B;				

ver pág. Pesos de las Exten.Mec.  
veja a pág. Pesos Alongas Mecânicas

(\*) Se considera el alcance max. de la grúa std

(\*) E' considerado o alcance max. da grúa std

**\_25.2**

Versione "CE" senza limitatore di momento  
Versione "CE" sans limiteur de moment  
Versión "CE" sin limitador de momento

"CE" version without moment limiting device  
"CE" Ausführung ohne Überlastabschalteneinrichtung  
Versão "CE" sem limitador de momento

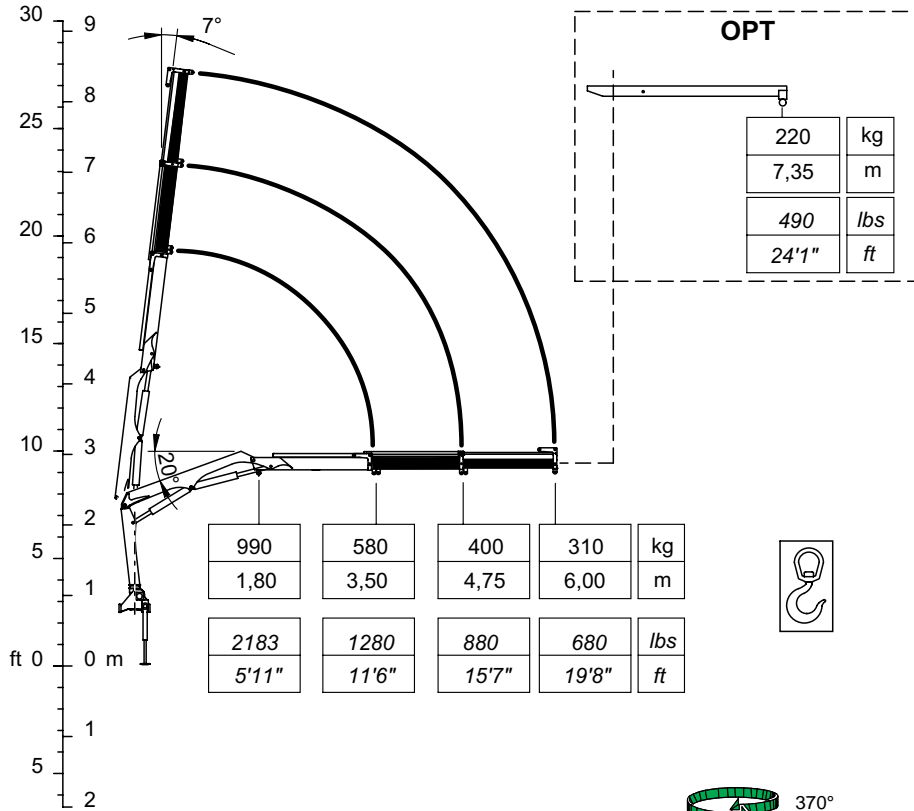

C00736

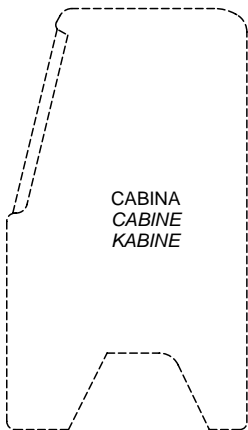

CABINA  
CABINE  
KABINE

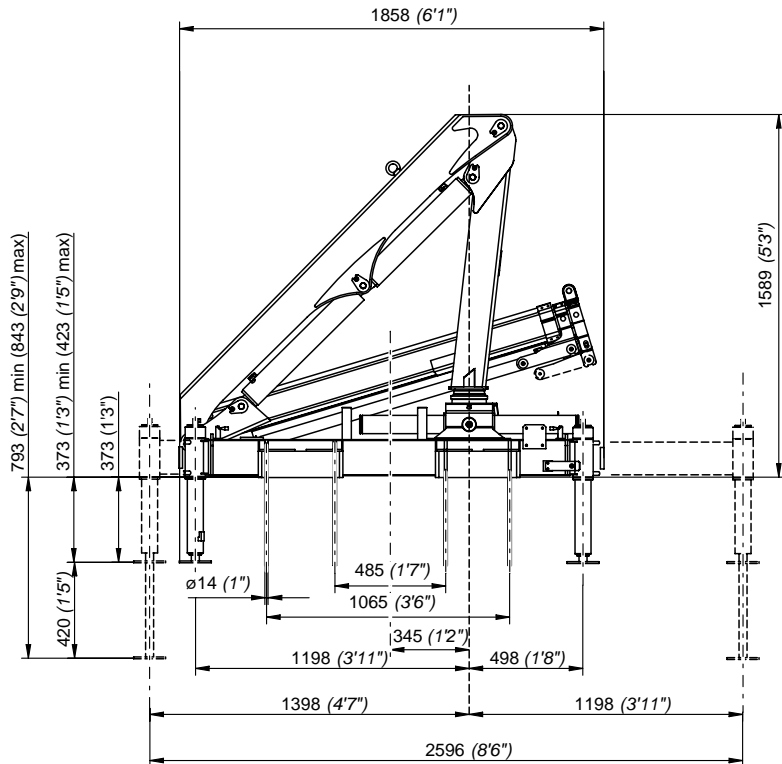
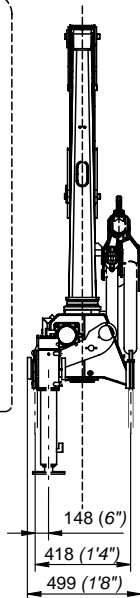

C00739

St. 31502

I	Caratteristiche tecniche	GB	Specifications		
	Momento massimo di sollevamento	Lifting moment	[kNm]	20,30	[lbs.ft] 14683
	Momento massimo dinamico all'asse colonna	Maximum dynamic moment at column axis	[daNm]	2853	[lbs.ft] 20637
	Sbraccio massimo (gru STD)	Max. hydr. outreach (STD crane)	[m]	6,00	[ft] 19'8"
	Allungamento sfili idraulici	Extensions of hydr. booms	[m]	2,50	[ft] 8'2"
	Tempo di rotazione (360°)	Time of rotation (360°)	[s]	21	[s] 21
	Coppia massima di rotazione	Maximum rotation torque	[daNm]	311,70	[lbs.ft] 2395
	Velocità di sollevamento (*)	Lifting speed (*)	[m/min]	44	[ft/min] 144'4"
	Numero di sezioni del distributore (gru STD)	Number of control valve sections (STD crane)		5	5
	Capacità serbatoio olio	Oil tank capacity	[l]	21	[gal] 5.5
	Pressione massima di esercizio	Maximum working pressure	[bar]	230	[psi] 3335
	Portata ottimale della pompa	Recommended pump delivery	[l/min]	11	[gal/min] 2.9
	Potenza massima richiesta	Maximum power required	[kW]/[CV]	5/7	[ft.lbs/s] 3700
	Tipo massimo verricello (ultimo strato)	Maximum pull of winch (last layer)	[daN]	-	[lbs] -
	Massa gru standard	Mass of standard crane	[Kg]	470	[lbs] 1034
	Prolunghe meccaniche: PE51A; PE50B;	Manual extensions: PE51A; PE50B;			

vedi pag. Tab.Pesi P.M.  
see page Weight Mech.Extens.

(\*) E' considerato lo sbraccio massimo della gru base

(\*) The maximum range of the basic crane is considered

F	Caractéristique techniques	D	Technische Eigenschaften		
	Couple de levage	Hubmoment	[kNm]		21,08
	Moment max. dynamique á l'axe colonne	Max. dynamisches Moment an der Säulenachse	[daNm]		2853
	Allongement max. flèche (grue STD)	Max. Ausladung (Standardkran)	[m]		4,65
	Course des télescopes	Auszuglänge der Ausschube	[m]		4,70
	Temps de rotation	Schwenkungszeit	[s]		21
	Couple max. de rotation	Max. Schwenkmoment	[daNm]		311,70
	Vitesse de levage (*)	Hubgeschwindigkeit (*)	[m/min]		34
	Nombre des éléments du distributeur (grue STD)	Zahl der Steuerblocksektionen (Standardkran)			5
	Capacité réservoir huile	Fassungsvmögen des Ölbehalters	[l]		21
	Pression max. de travail	Max. Betriebsdruck	[bar]		230
	Débit de la pompe	Optimale Fördermenge der Pumpe	[l/min]		11
	Puissance max. demandée	Max. Leistung	[kW]/[CV]		5/7
	Tirage max. du treuil (dernière couche)	Max. Zugkraft Seilwinde (letzte Anzahl)	[daN]		-
	Masse grue standard	Masse des Standardkrans	[Kg]		470
	Rallonges manuelles: PE51A; PE50B;	Mechanische verlängerungen: PE51A; PE50B;			

voir page Poids Prol.Mécaniques  
siehe Seite Gewicht Mechan.Verlänger.

(\*) Il est en considération l'extension totale de la grue de base

(\*) Es handelt sich um die max. Ausladung des Standardkrans

E	Datos Técnicos	P	Dados Técnicos		
	Momento de elevación	Capacidade máxima de elevação	[kNm]		20,30
	Momento max. dinamico al eje da columna	Capacidade máxima dinamica no eixo da coluna	[daNm]		2853
	Alcance hidráulico máximo de la grúa std.	Alcance máximo do braço telescópico	[m]		6,00
	Anchura de apoyo	Extensão dos estabilizadores	[m]		2,50
	Tiempo de giro (370°)	Tempo de rotação (370°)	[s]		21
	Potencia máxima de giro (en daNm)	Binário máximo de rotação	[daNm]		311,7
	Velocidad de elevación (*)	Velocidade de elevação (*)	[m/min]		44
	Número de las secciones del distribuidor (grúa STD)	Número dos elementos do distribuidor (Grúa STD)			5
	Capacidad del deposito de aceite	Capacidade do depósito de óleo	[l]		21
	Presión máxima de trabajo	Pressão máxima de trabalho	[bar]		230
	Caudal recomendado de la bomba	Capacidade da bomba	[l/min]		11
	Potencia máxima demandada	Potência máxima	[kW]/[CV]		5/7
	Tiro máximo del cabrestate	Força máxima do guincho	[daN]		-
	Peso de la grúa standard	Peso da grúa standard	[Kg]		470
	Prolongas mecánicas: PE51A; PE50B;	Prolongas mecánicas: PE51A; PE50B;			

ver pág. Pesos de las Exten.Mec.  
veja a pág. Pesos Alongas Mecánicas

(\*) Se considera el alcance max. de la grúa std

(\*) E' considerado o alcance max. da grúa std

Versione "CE" senza limitatore di momento  
Versione "CE" sans limiteur de moment  
Versión "CE" sin limitador de momento

"CE" version without moment limiting device  
"CE" Ausführung ohne Überlastabschalteneinrichtung  
Versão "CE" sem limitador de momento

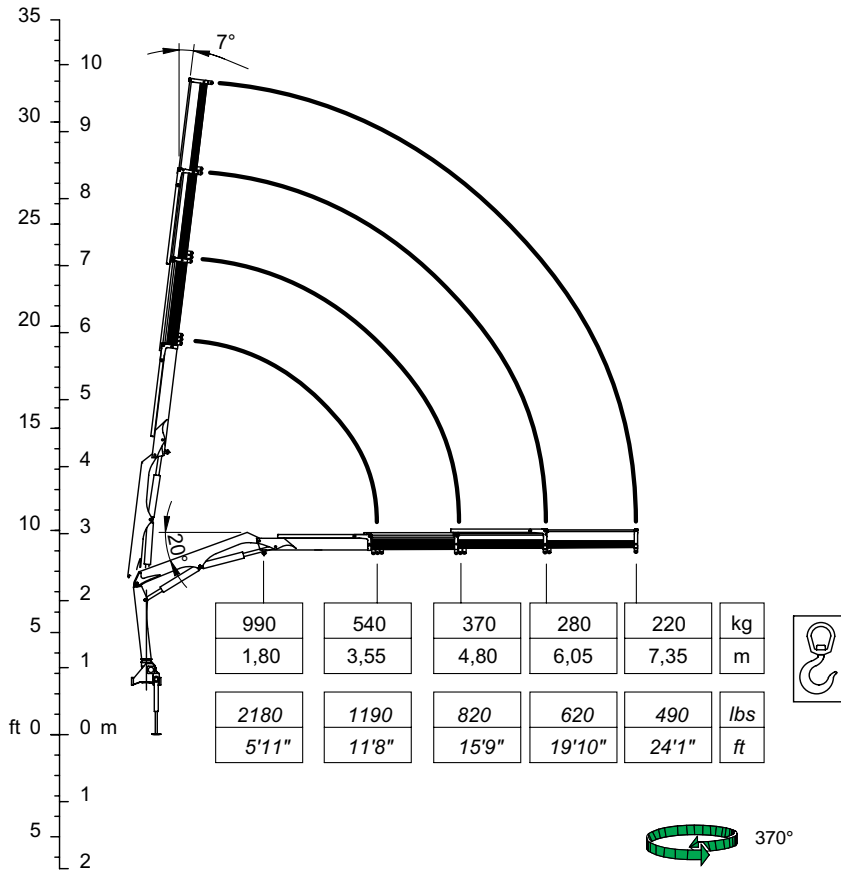

CO0737

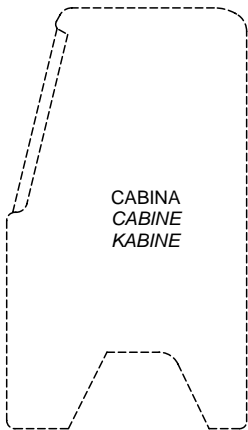

CABINA  
CABINE  
KABINE

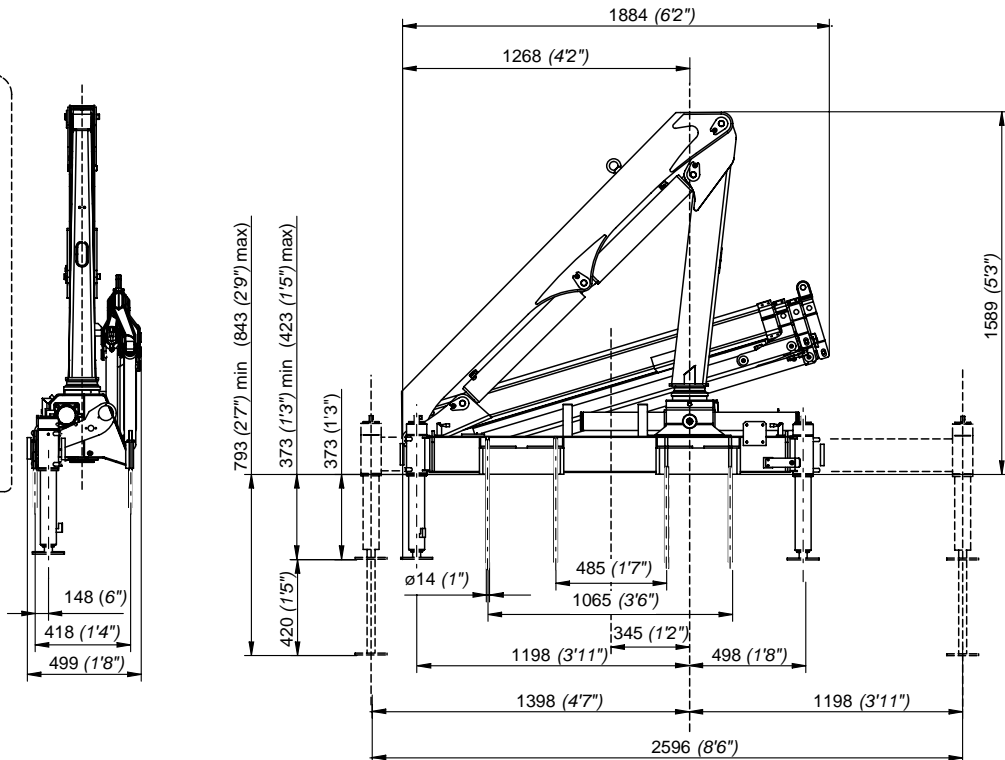

CO0740

St. 31502

I	Caratteristiche tecniche	GB	Specifications			
	Momento massimo di sollevamento	Lifting moment	[kNm]	19,17	[lbs.ft]	13866
	Momento massimo dinamico all'asse colonna	Maximum dynamic moment at column axis	[daNm]	2853	[lbs.ft]	20637
	Sbraccio massimo (gru STD)	Max. hydr. outreach (STD crane)	[m]	7,35	[ft]	24'1"
	Allungamento sfilii idraulici	Extensions of hydr. booms	[m]	3,80	[ft]	12'6"
	Tempo di rotazione (360°)	Time of rotation (360°)	[s]	21	[s]	21
	Coppia massima di rotazione	Maximum rotation torque	[daNm]	311,70	[lbs.ft]	2395
	Velocità di sollevamento (*)	Lifting speed (*)	[m/min]	54	[ft/min]	177'2"
	Numero di sezioni del distributore (gru STD)	Number of control valve sections (STD crane)		5		5
	Capacità serbatoio olio	Oil tank capacity	[l]	21	[gal]	5.5
	Pressione massima di esercizio	Maximum working pressure	[bar]	230	[psi]	3335
	Portata ottimale della pompa	Recommended pump delivery	[l/min]	11	[gal/min]	2.9
	Potenza massima richiesta	Maximum power required	[kW]/[CV]	5/7	[ft.lbs/s]	3700
	Tipo massimo verricello (ultimo strato)	Maximum pull of winch (last layer)	[daN]	-	[lbs]	-
	Massa gru standard	Mass of standard crane	[Kg]	500	[lbs]	1100

(\*) E' considerato lo sbraccio massimo della gru base

(\*) The maximum range of the basic crane is considered

F	Caractéristique techniques	D	Technische Eigenschaften			
	Couple de levage	Hubmoment	[kNm]	19,17		
	Moment max. dynamique à l'axe colonne	Max. dynamisches Moment an der Säulenachse	[daNm]	2853		
	Allongement max. flèche (grue STD)	Max. Ausladung (Standardkran)	[m]	7,35		
	Course des télescopes	Auszuglänge der Ausschube	[m]	3,80		
	Temps de rotation	Schwenkungszeit	[s]	21		
	Couple max. de rotation	Max. Schwenkmoment	[daNm]	311,70		
	Vitesse de levage (*)	Hubgeschwindigkeit (*)	[m/min]	54		
	Nombre des éléments du distributeur (grue STD)	Zahl der Steuerblocksektionen (Standardkran)		5		
	Capacité réservoir huile	Fassungsvmögen des Ölbehalters	[l]	21		
	Pression max. de travail	Max. Betriebsdruck	[bar]	230		
	Débit de la pompe	Optimale Fördermenge der Pumpe	[l/min]	11		
	Puissance max. demandée	Max. Leistung	[kW]/[CV]	5/7		
	Tirage max. du treuil (dernière couche)	Max. Zugkraft Seilwinde (letzte Anzahl)	[daN]	-		
	Masse grue standard	Masse des Standardkrans	[Kg]	500		

(\*) Il est en considération l'extension totale de la grue de base

(\*) Es handelt sich um die max. Ausladung des Standardkrans

E	Datos Técnicos	P	Dados Técnicos			
	Momento de elevación	Capacidade máxima de elevação	[kNm]	19,17		
	Momento max. dinamico al eje da columna	Capacidade máxima dinamica no eixo da coluna	[daNm]	2853		
	Alcance hidráulico máximo de la grúa std.	Alcance máximo do braço telescópico	[m]	7,35		
	Anchura de apoyo	Extensão dos estabilizadores	[m]	3,80		
	Tiempo de giro (370°)	Tempo de rotação (370°)	[s]	21		
	Potencia máxima de giro (en daNm)	Binário máximo de rotação	[daNm]	311,7		
	Velocidad de elevación (*)	Velocidade de elevação (*)	[m/min]	54		
	Numero de las secciones del distribuidor (grúa STD)	Numero dos elementos do distribuidor (Grua STD)		5		
	Capacidad del deposito de aceite	Capacidade do depósito de oleo	[l]	21		
	Presión máxima de trabajo	Pressão máxima de trabalho	[bar]	230		
	Caudal recomendado de la bomba	Capacidade da bomba	[l/min]	11		
	Potencia máxima demandada	Potência máxima	[kW]/[CV]	5/7		
	Tiro máximo del cabrestate	Força máxima do guincho	[daN]	-		
	Peso de la grúa standard	Peso da grua standard	[Kg]	500		

(\*) Se considera el alcance max. de la grúa std

(\*) E' considerado o alcance max. da grúa std